

Accessoires d'origine BMW.

Notice de montage.



Installation en deuxième monte de feux arrière Facelift avec DEL BMW Série 1 (E87)

Cette notice de montage est valable uniquement pour les voitures avec SA 522 (BiXenon) et SA 524 (AHL)

Kit de post-équipement n° :

63 21 0 441 528 Kit de post-équipement de feux arrière Facelift avec DEL

Temps de montage

Le temps de montage est **d'environ 1,0 heure.**

Il est susceptible de varier en fonction de l'état et de l'équipement de la voiture.

Le véhicule doit être systématiquement mis à jour au niveau I le plus récent avant le début des travaux de transformation. Suivant le millésime du véhicule ou les travaux déjà réalisés sur la voiture, des temps de programmation différents sont requis, si bien qu'il est impossible d'indiquer des durées pour ces tâches. Le temps de montage ne tient pas compte du temps requis pour la programmation et le codage, car celui-ci dépend de l'âge et de l'équipement de la voiture.

Remarques importantes

Cette notice de montage est destinée en premier lieu à l'utilisation dans le réseau commercial BMW, ainsi qu'aux entreprises de prestations de services agréées par BMW.

Le groupe-cible de la présente notice de montage est en tout cas le personnel spécialisé formé pour les voitures BMW et possédant les connaissances techniques requises.

Tous les travaux sont à exécuter à l'aide des dernières versions des instructions de réparation, schémas de câblage, manuels de maintenance et instructions de travail BMW dans un ordre rationnel avec l'outillage prescrit (outils spéciaux) ainsi que dans le respect des consignes de sécurité en vigueur.

En cas de problèmes d'installation ou de fonctionnement, limitez la recherche de l'erreur à environ 0,5 heure pour les travaux mécaniques et à 1,0 heure pour les travaux électriques.

Pour éviter tout frais supplémentaire injustifié, envoyez immédiatement un message via l'AfterSales Assistance Portal (ASAP) au support technique en pièces détachées.

Donnez les informations suivantes :

- numéro de châssis
- n° de référence du kit de post-équipement
- description précise du problème
- mesures déjà prises

Ne pas archiver la version papier des présentes instructions car les notices de montage font l'objet d'une mise à jour quotidienne sur l'ASAP.

Toutes les illustrations montrent des voitures avec la direction à gauche ; sur les voitures dont la direction est à droite, procéder de façon analogue.

Pictogrammes



Désigne des recommandations attirant votre attention sur certains dangers.



Désigne une recommandation attirant votre attention sur certaines particularités.

- ◀ Indique la fin de la recommandation ou du texte de mise en garde.

Lors de la pose des câbles et/ou des fils, veiller à ne pas les couder ni les endommager. Les coûts engendrés par ces travaux de ce fait ne seront pas remboursés par BMW AG.

Les câbles et les fils posés en supplément doivent être fixés avec des colliers de câblage.

Si des compartiments ou des broches indiqués sont occupés, il faut effectuer des pontages, des doubles crimps ou des branchements parallèles.

Remarques relatives au montage

Le montage est indiqué en partie uniquement pour le côté gauche de la voiture ; pour le côté droit, procéder de manière analogue.

Après la pose, le post-équipement doit être codé avec DISPlus ou GT-1 via le chemin d'accès – **Post-équipement/CIP**.

Outils spéciaux nécessaires

00 9 317 Clavette d'habillage

Contents

Chapitre	Page
1. Liste des pièces.....	4
2. Préparation	5
3. Schéma de montage et de pose	6
4. Schéma des raccordements	7
5. Montage des feux arrière avec DEL.....	8
6. Opérations finales et codage.....	10
7. Schéma électrique.....	11

1. Liste des pièces

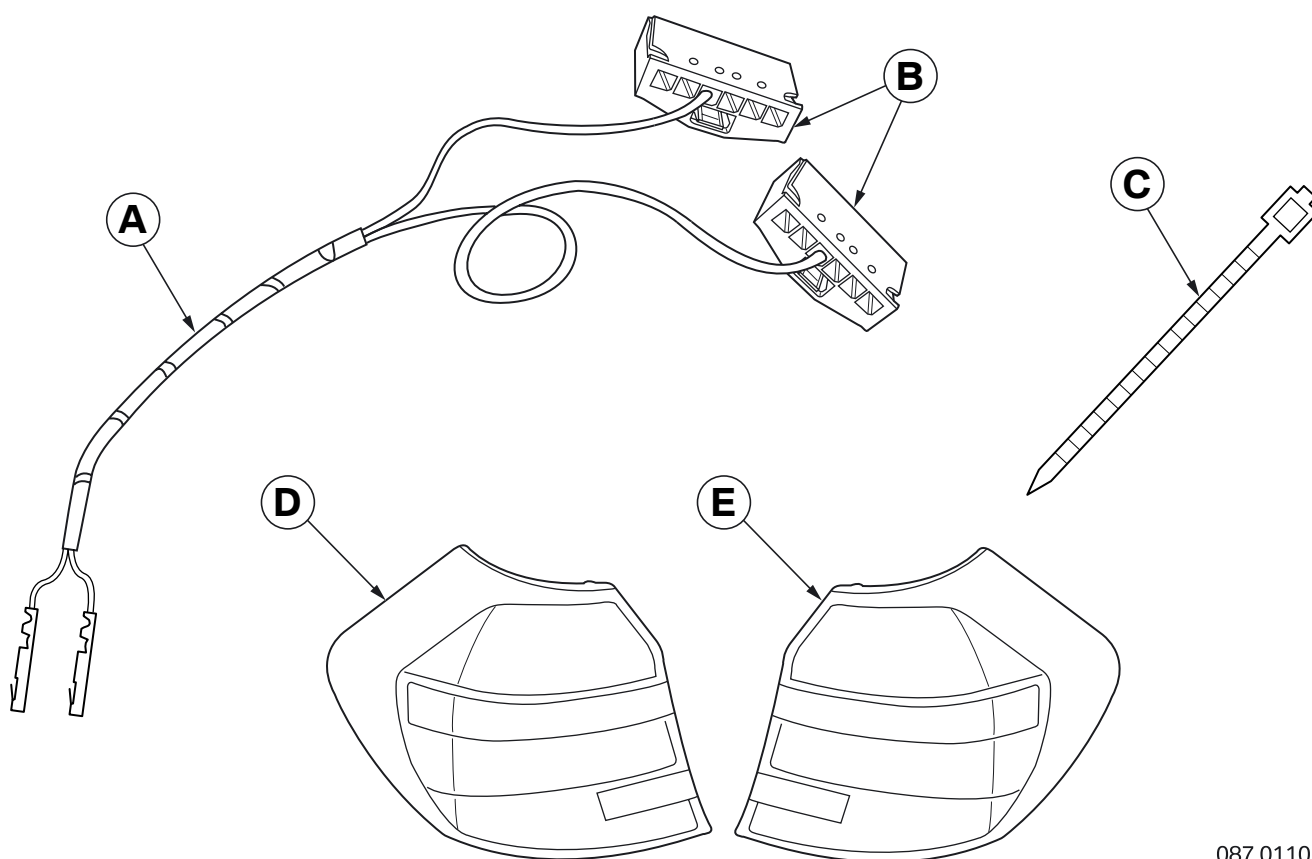

087 0110 E

Légende

- A** Faisceau de câbles (1 unité)
- B** Boîtier à douilles (2 unités) (déjà branché)
- C** Collier de câblage (20 unités)
- D** Feu arrière gauche
- E** Feu arrière droit

2. Préparation

	TIS N°
Effectuer un test rapide	—
Débrancher la borne moins de la batterie	12 00 ...
Les éléments suivants sont à démonter au préalable	
Feu arrière côté gauche et côté droit	63 21 180
Habillage du pédalier gauche	51 45 185
Barre de seuil avant gauche	51 47 000
Habillage latéral du bas de l'habitacle près de la colonne A côté gauche	51 43 070
Installer et démonter le module de partie avant basse côté conducteur	61 35 115
Barre de seuil arrière gauche	51 47 072
Partie latérale du dossier du siège arrière gauche	52 26 008
Démonter le siège arrière	52 26 005
Habillage du fond du coffre à bagages	51 47 101
Habillage du passage de roue dans le coffre à bagages, côté droit et côté gauche	51 47 151/161
Sur les véhicules avec conduite à droite (RHD)	
Habillage de la pédalerie côté droit	51 45 185
Barre de seuil avant côté droit	51 47 000
Habillage latéral du bas de l'habitacle au niveau de la colonne A, côté droit	51 43 070
Barre de seuil arrière droite	51 47 072
Partie latérale du dossier du siège arrière droit	52 26 008

3. Schéma de montage et de pose

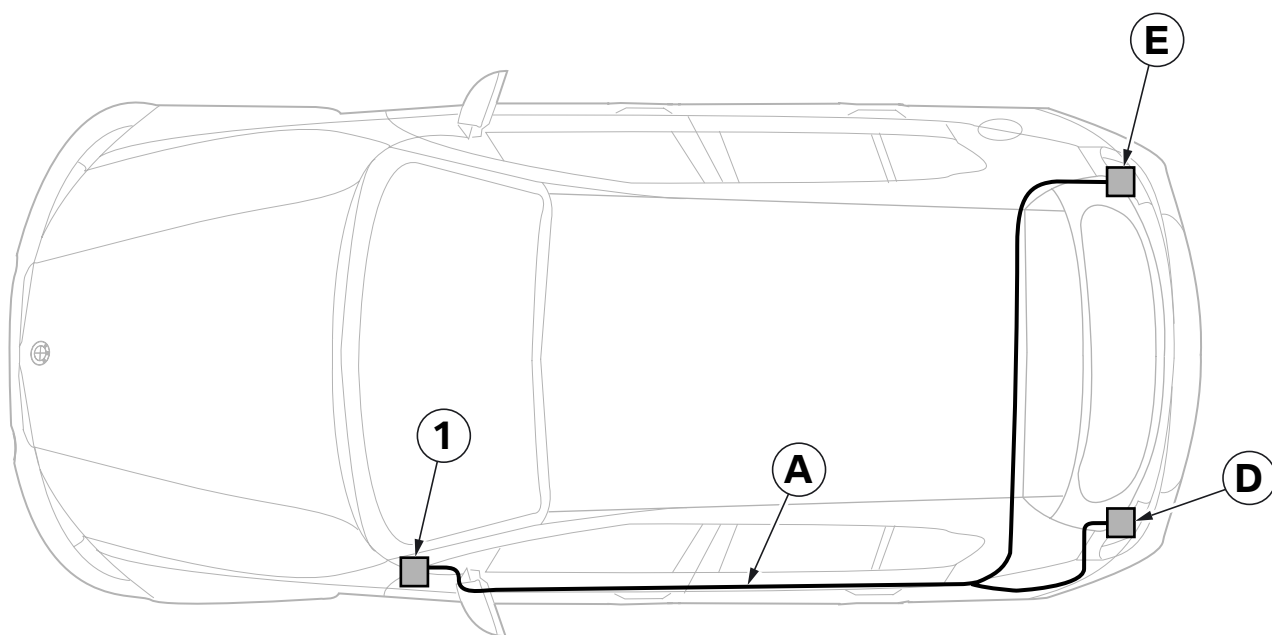

087 0111 E

Légende

A Faisceau de câbles

D Feu arrière gauche

E Feu arrière droit

1 Module de partie avant basse côté conducteur

4. Schéma des raccordements

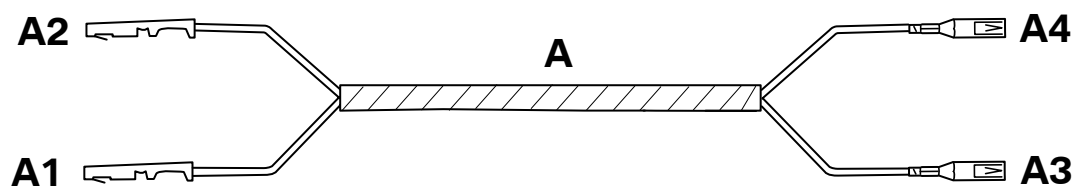

087 0112 E

Repère	Désignation	Signal	Couleur de câble / section	Emplacement du branchement sur la voiture	Abrév. / emplacement
A	Faisceau de câbles	—	—	—	—
A1	Contact à douille		GE/SW 0,75 mm ²	Au module de partie avant basse côté conducteur	X14260 broche 16
A2	Contact à douille		GE/VI 0,75 mm ²	Au module de partie avant basse côté conducteur	X14260 broche 18
A3	Contact à douille		GE/VI 0,75 mm ²	Dans le boîtier à douilles B	X339 broche 4
A4	Contact à douille		GE/SW 0,75 mm ²	Dans le boîtier à douilles B	X338 broche 4

5. Montage des feux arrière avec DEL

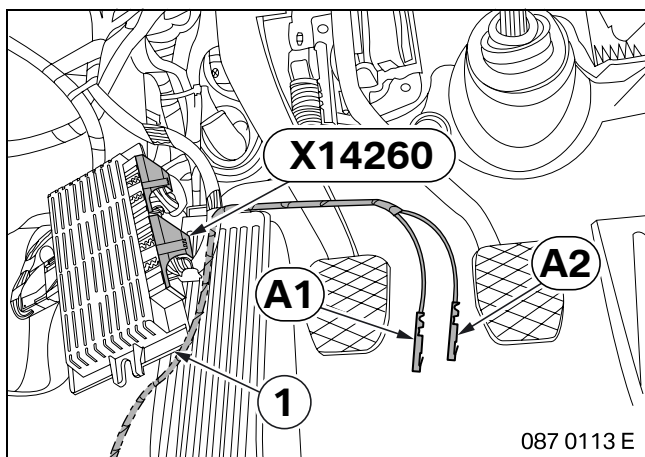

Procéder aux branchements dans le module de partie avant basse côté conducteur (1) **X14260** comme suit :

- **A1**, de couleur GE/SW, dans la broche 16
- **A2**, de couleur GE/VI, dans la broche 18

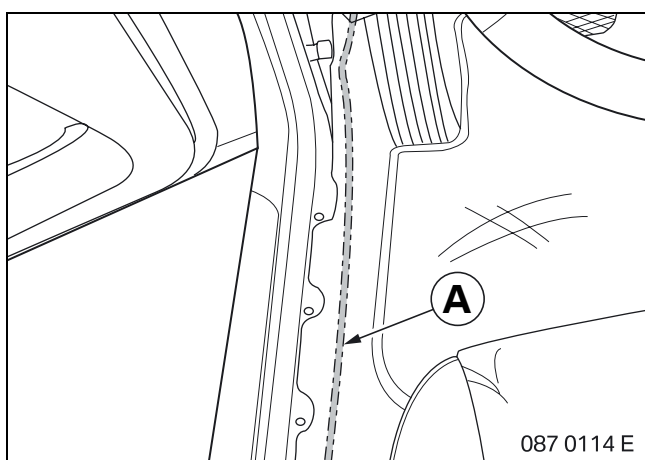

Faire courir le faisceau de câbles **A** dans le module de partie avant basse côté conducteur le long du faisceau de câbles du véhicule en direction du coffre à bagages.

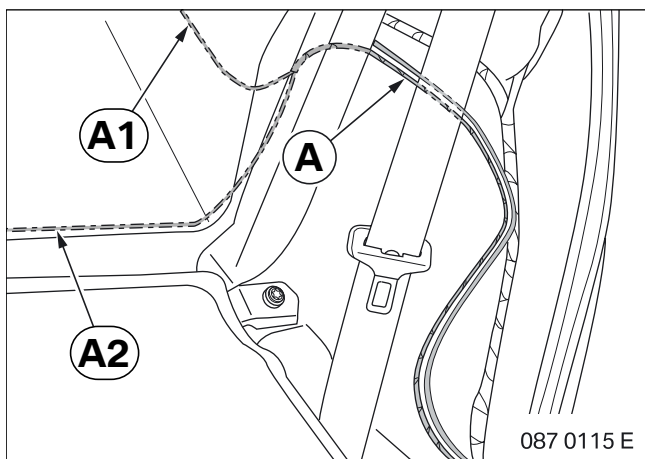

A la banquette arrière côté gauche, Faire courir le branchement **A1**, GE/SW jusqu'au feu arrière gauche, et le branchement **A2**, GE/VI jusqu'au feu arrière droit.

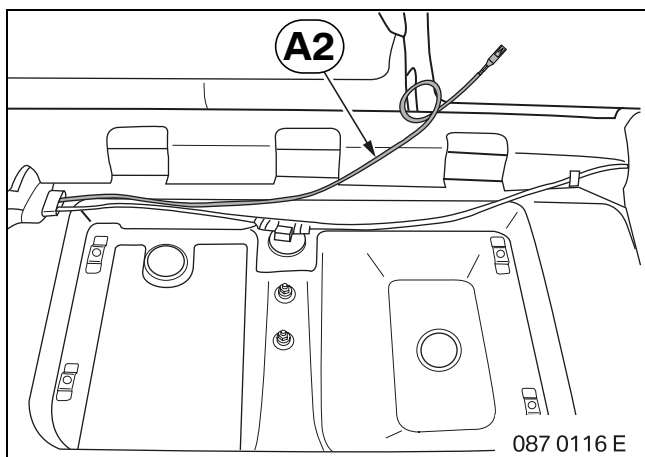

Faire courir le branchement **A2**, GE/VI, le long de la traverse jusqu'au plancher du coffre à bagages.

5. Montage des feux arrière avec DEL

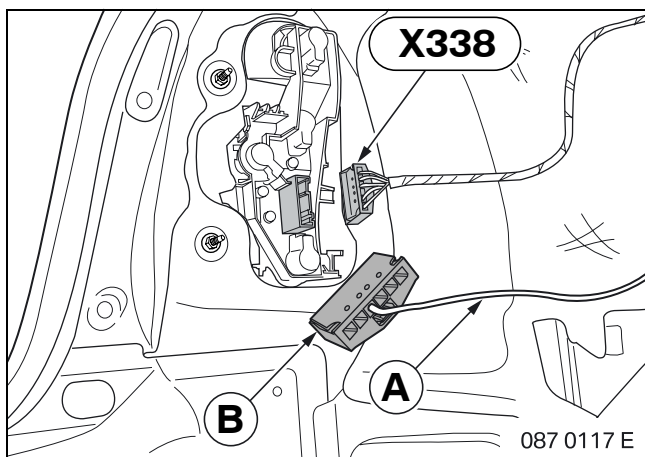

Sur l'ensemble des modèles.

Depuis le feu arrière gauche, débrancher tous les câbles de la fiche **X338** et les brancher comme suit dans le boîtier à douilles **B** du câble **A** :

- BL/GN dans la broche 1
- GN/GE dans la broche 2
- BR dans la broche 3
- SW/VI dans la broche 5
- GR/VI dans la broche 6

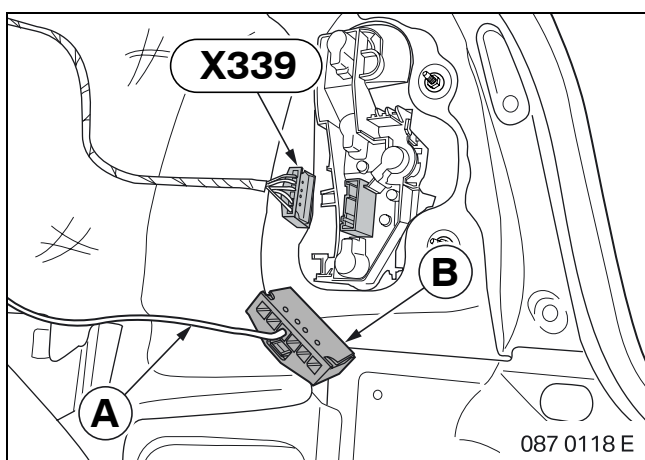

Depuis le feu arrière droit, débrancher tous les câbles de la fiche **X339** et les brancher comme suit dans le boîtier à douilles **B** du câble **A** :

- BL/BR dans la broche 1
- GN/RT dans la broche 2
- BR dans la broche 3
- SW/BL dans la broche 5
- GR/GE dans la broche 6

6. Opérations finales et codage

- Brancher la batterie de la voiture
- Coder le dispositif de deuxième monte avec DISPlus ou GT-1 via le chemin d'accès – **deuxième monte / CIP**
- Effectuer un test rapide
- Effectuer un test de fonctionnement
- Remonter le véhicule dans le sens inverse des opérations

7. Schéma électrique

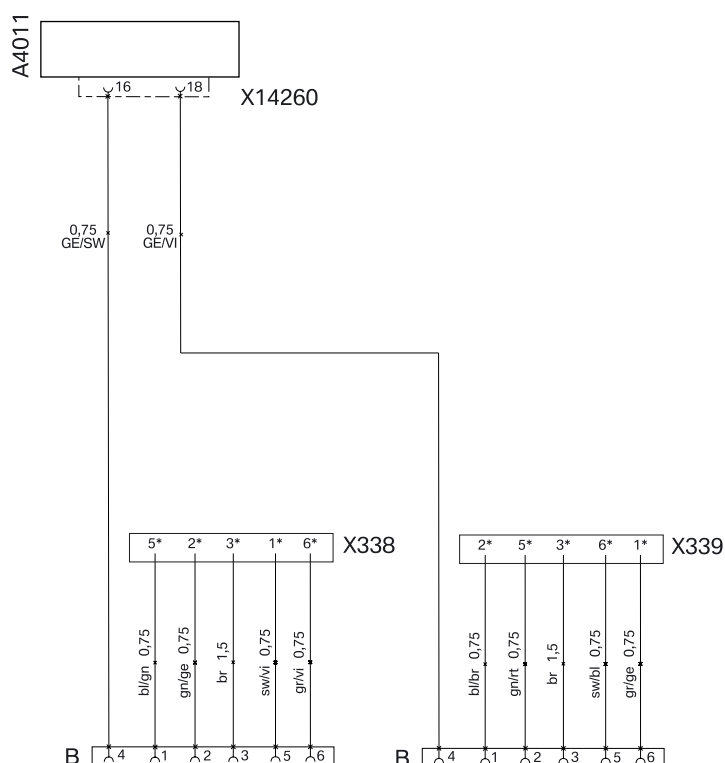

087 0120 E

Légende

- A4011** Module de partie avant basse côté conducteur
- B** Boîtier à douilles GN 6 pôles, aux feux arrière gauche et droit
- X338** Boîtier à douilles SW 6 pôles, au feu arrière gauche
- X339** Boîtier à douilles SW 6 pôles, au feu arrière droit
- X14260** Boîtier à douilles SW, au module de la partie basse côté conducteur

Toutes les indications signalées par le signe * doivent être rebranchées depuis **X338** ou **X339** vers le boîtier à douilles **B**.

Couleurs des câbles

- GE** Jaune
- GN** Vert
- GR** Gris
- RT** Rouge
- SW** Noir
- VI** Violet
- BR** Marron
- BL** Bleu